



BESTILLINGSLISTE SAVNING

Savesnit · Stålbjælker · Profiler · 2009



Sanistål 
DET DER SKAL TIL

Formen for 90 gr. snit i begge ender er hhv. HEA0/HEB0

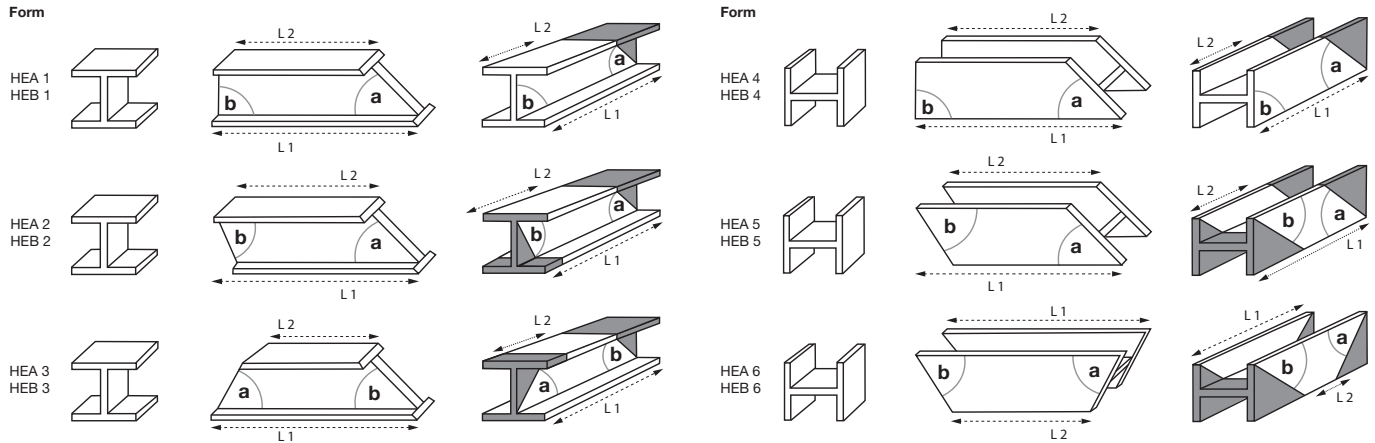

UPE/UNP

Formen for 90 gr. snit i begge ender er hhv. UPE0/UNP0

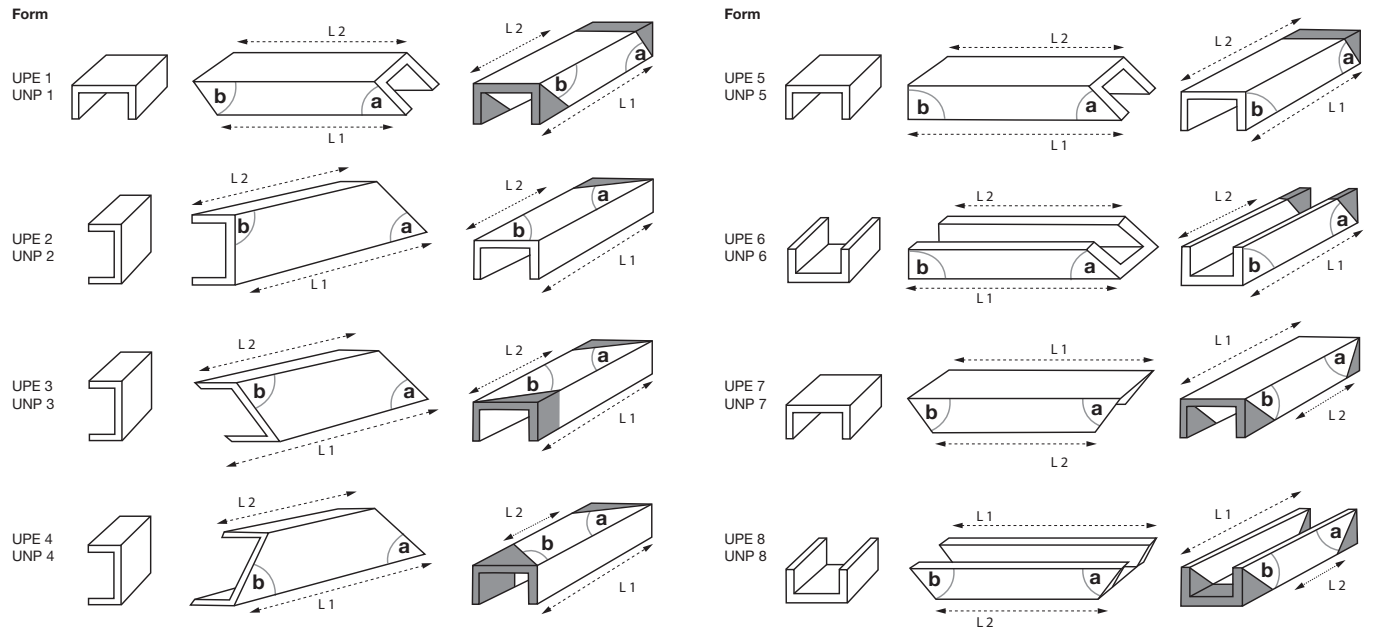

Snitkapacitet

Rundt: 510 mm

Fladt: B x H 620 x 500 mm

Gering venstre 75°	Rundt 510 mm	• Fladt 820 x 500 mm	• B x H
Gering venstre 60°	Rundt 510 mm	• Fladt 750 x 500 mm	• B x H
Gering venstre 45°	Rundt 510 mm	• Fladt 600 x 500 mm	• B x H
Gering venstre 30°	Rundt 400 mm	• Fladt 400 x 400 mm	• B x H

Gering højre 75°	Rundt 510 mm	• Fladt 820 x 500 mm	• B x H
Gering højre 60°	Rundt 510 mm	• Fladt 750 x 500 mm	• B x H
Gering højre 45°	Rundt 510 mm	• Fladt 600 x 500 mm	• B x H

Minimalt:	Rundt: 20 mm	• Fladt 20 x 20 mm	• B x H
-----------	--------------	--------------------	---------

Formen for 90 gr. snit i begge ender er IPE0

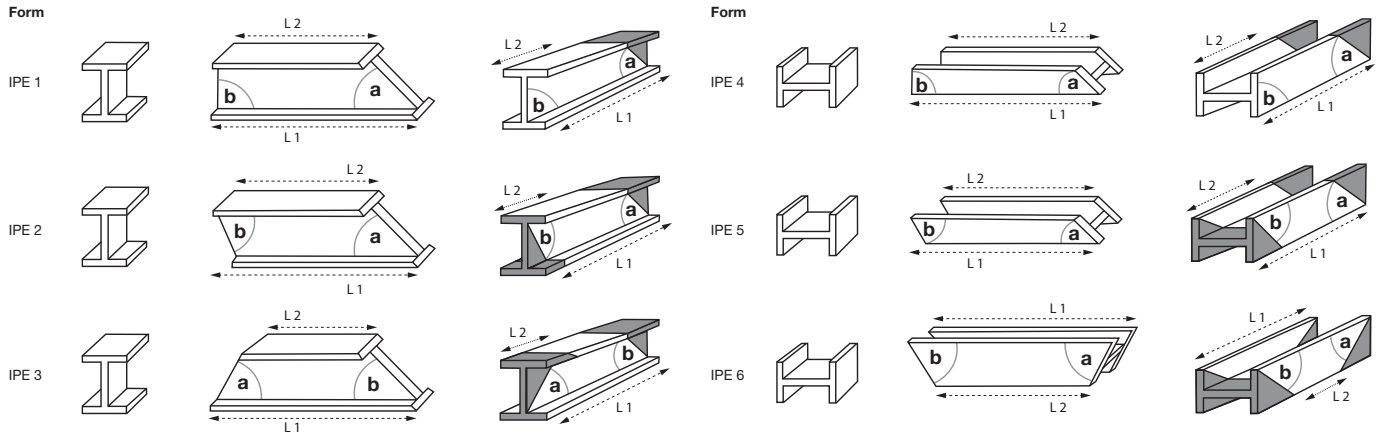

TPS

Formen for 90 gr. snit i begge ender er TPS0

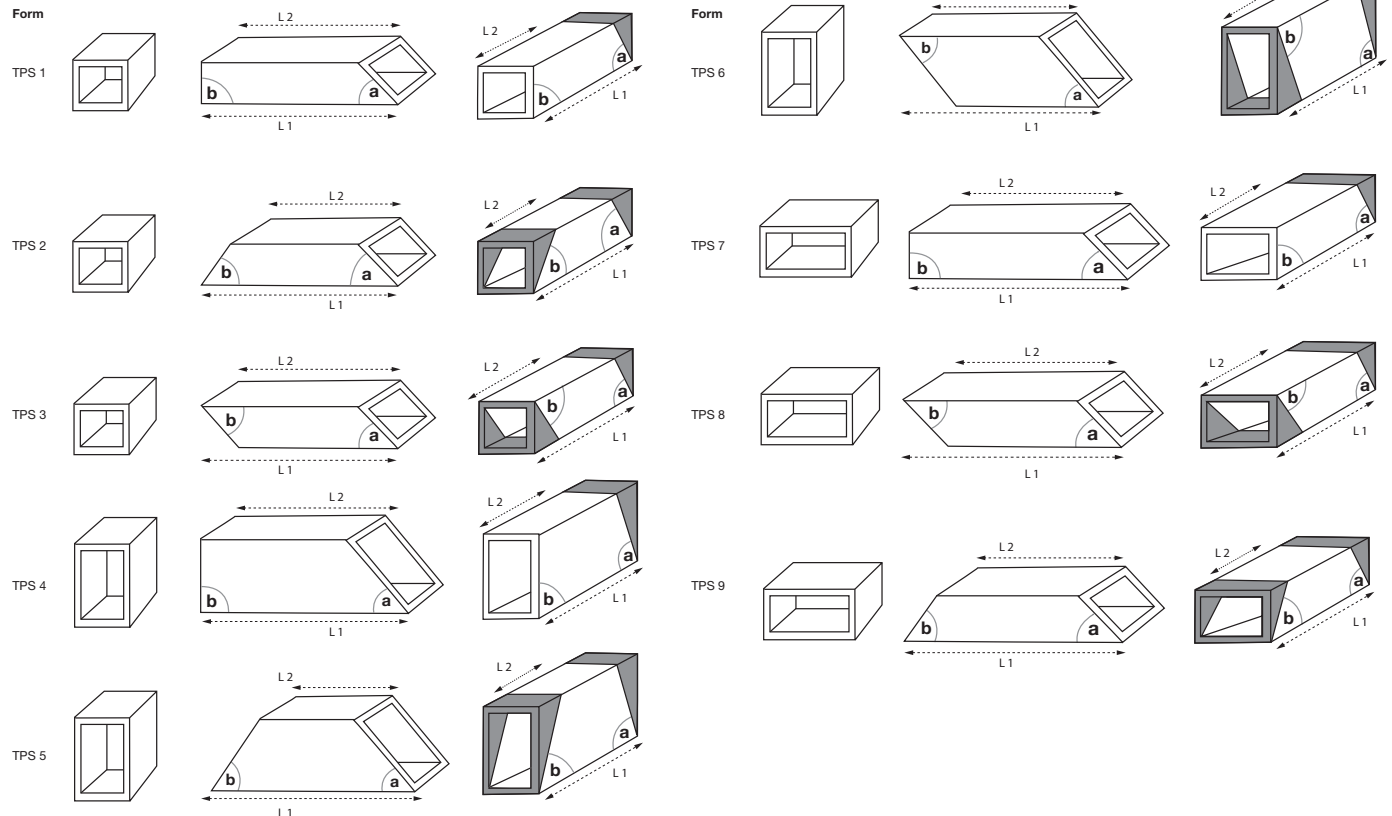

Tolerance

Almindelige daglige ordrer uden tolerance angivelser vil blive savet i.h.t nedenstående:

Efter DIN 7168/DS-ISO 2768-1 • Bjælker og TPS, over 150 x 150 mm og over 200 x 100 mm

Tolerance længdemål (Tilladte afvigelser på længdemål (i mm))

Tabel	6 til 30	over 30 til 120	over 120 til 400	over 400 til 1000	over 1000 til 2000	over 2000 til 4000	over 4000 til 8000	over 8000 til 12000	over 12000 til 16000	over 16000 til 20000
Tolerance	± 0,5	± 0,8	± 1,2	± 2,0	± 3,0	± 4,0	± 5,0	± 6,0	± 7,0	± 8,0

Der kan tilbydes skærpede tolerancer for specielle produkttyper, kontakt en salgskonsulent for at høre om mulighederne.

Skærpede tolerancer vil som standard være i.h.t. DIN 7168/DS-ISO 2768-1

Alle krav m.h.t skærpede tolerancer skal fremgå af den enkelte ordre.



Salgsordrenr. _____

Sælger _____

GUIDE TIL BESTILLINGSSKEMA

Nedenfor finder du bestillingsskemaet, som udfyldes således.

Skriv den dimension som ønskes (f.eks. HEB 140).

Skriv formen (iht. midtersiderne), antal og stål kvalitet.

Udfyld længde 1 og evt. længde 2.

Husk at anføre grader for smigskæring for begge ender - vinkelret 90°.

Fax bestillingsskemaet til din Saniståladeling.

Eksempel

Dimension	Form	Antal	Stålkvalitet	Længde 1	Længde 2	Vinkel A	Vinkel B	Certifikat	2.2	3.1
HEB 140	HEB 3	5	S235	580 mm	?	45	45	X	X	

(Formen for 90 gr. snit i begge ender er XXX0)

BESTILLINGSSKEMA

Dimension	Form	Antal	Stålkvalitet	Længde 1	Længde 2	Vinkel A	Vinkel B	Certifikat	2.2	3.1

VENLIGST UDFYLD NEDENSTÅENDE

Firmanavn: _____

Bemærkninger: _____

Kontaktperson: _____

Tlf./kontonr.: _____

Leveringsadresse: _____

Rekv. nr.: _____

Stål-afdeling Faxnummer

Aalborg 98 12 02 17

Silkeborg 87 22 71 06

Holstebro 72 25 19 97

Vejle 75 83 80 99

Esbjerg 75 14 31 11

Odense 66 13 70 55

Glostrup 43 20 53 41